

UPOZORNENIE: Pred inštaláciou si pozorne prečítajte inštrukcie a odporúčania uvedené v návode. Zariadenie musí byť nainštalované a používané v súlade s týmto návodom. Zariadenie je určené pre montáž do všetkých osobných motorových vozidiel s 12-voltovým elektrickým systémom. Zariadenie musí byť pripojené na 12V a ukostrené záporným pólom. Výrobca ani predajca nezodpovedajú za prípadné škody vyplývajúce z nesprávnej inštalácie, používania, prevádzkovania, či ovládania výrobku odlišne od návodu na používanie. Neodborným zásahom do zariadenia alebo jeho úpravou hrozí riziko poškodenia samotného zariadenia alebo elektrickej siete automobilu a strata záruky. Pre správnu a bezchybnú činnosť výrobku odporúčame inštaláciu zveriť odbornému servisu.

POPIS SYSTÉMU

SEAT HEATER je univerzálne vyhrievanie sedadiel vozidla. Je určené pre dodatočnú montáž a zvyšuje tak pohodlie pri vedení motorového vozidla v zimnom alebo chladnom období. Je určené pre montáž pod čalúnenie sedadiel a tak nijako nenarušuje vzhľad interiéru ani pohodlie pri sedení. Vyhrievanie je ovládané pomocou prídavného prepínača, ktorým si môžete nastaviť dva stupne ohrevu - vysoký a nízky. Udržiavanie optimálnej teploty zabezpečuje termostat, ktorý automaticky zapína a vypína vyhrievanie podľa nastaveného stupňa ohrevu.

OBSAH BALENIA

- vyhrievacie teleso pre sedaciu časť
- vyhrievacie teleso pre operadlovú časť
- prepínač
- prepojovacia kabeláž

MONTÁŽ SYSTÉMU

Upozornenie: Ešte pred montážou preverte, či je možné vyhrievanie do sedadla namontovať a či je zariadenie funkčné.

Pred samotnou montážou si vo vozidle nájdite prípojné body alebo vodiče, kde budete pripájať napájanie vyhrievania. Potom odpojte akumulátor vozidla (pozor na autorádio s kódom!). Demontujte sedadlo, do ktorého budete vyhrievanie montovať. Pokiaľ je vozidlo vybavené bočnými airbagmi, držte sa pokynmi od výrobcu vozidla. Konektory neodpájajte, pokiaľ ste predtým neodpojili akumulátor vozidla. Taktiež nepripájajte akumulátor, pokiaľ sú konektory zo sedadla odpojené, aby riadiaca jednotka nenačítala chybu airbagu.

Postup montáže:

1. Zdemontujte sedadlo z vozidla. Podľa potreby zdemontujte bočné krycie plasty, aby ste mohli odčalúniť sedadlo. Čalúnenie môže byť uchytené rôznymi spôsobmi podľa typu vozidla.



2. Po odčalúnení priložte vyhrievanie na miesto kde bude na sedadle namontované a pre napájacie vodiče z vyhrievania urobte podľa potreby do sedadla otvor.



otvor pre napájacie vodiče vyhrievania

3. Odlepte ochrannú fóliu z lepiacej časti vyhrievania

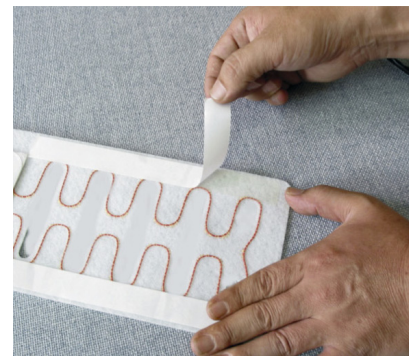

4. Vyhrievanie nalepte na určené miesto a cez otvor v sedadle vŕtajte napájacie vodiče. Jednotlivé časti vyhrievania nalepte tak, aby neboli pokrčené a nedošlo k ich poškodeniu. Neumiestňujte vyhrievanie tak, aby prechádzalo miestom, kde bude čalúnenie prichytené ku sedadlu.

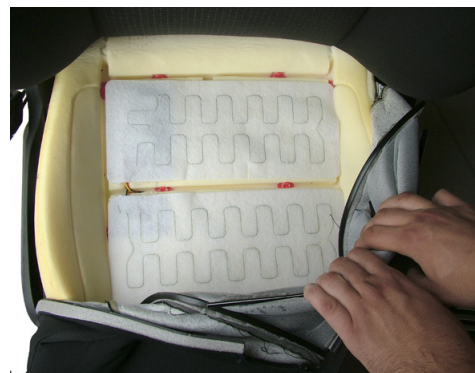

SK SEAT HEATER UNIVERZÁLNE VYHRIEVANIE SEDADIEL - MONTÁŽNY NÁVOD

5. Čalúnenie sedadla dajte na pôvodné miesto a sedadlo poskladajte do pôvodného stavu. Vodiče z jednotlivých častí vyhrievania spojte pod sedadlom a upevnite ich tak, aby nebránili pri pohybe sedadla alebo aby nedošlo k ich poškodeniu.

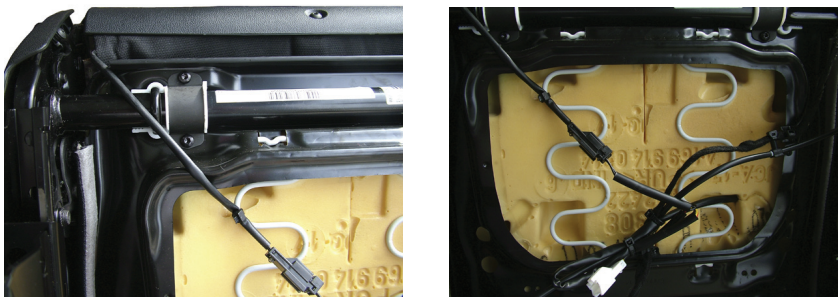

6. Napájacie vodiče vyhrievania zapojte podľa schémy zapojenia a druhú stranu vodičov dotiahnite pod sedadlo, do ktorého ste namontovali vyhrievanie. Vodiče umiestnite tak, aby nedošlo k ich poškodeniu.

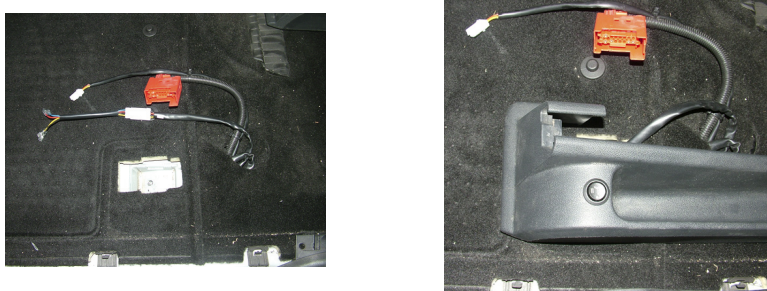

7. Ovládací prepínač umiestnite na miesto dohodnuté so zákazníkom. Najčastejšie miesta montáže prepínačov sú stredová konzola, miesto v okolí radiacej páky, plasty v okolí sedadla. Po výbere vhodného miesta navrtajte otvor $\varnothing 20\text{mm}$ a namontujte prepínač ovládania vyhrievania. Prepínač pripojte ku káblovému zväzku.



8. Namotujte sedadlo späť do vozidla a prepojte všetky konektory vyhrievania a konektory sedadla (airbag, elektrické nastavenie ...). Skontrolujte zapojenie vyhrievania. Pokiaľ je všetko v poriadku, pripojte akumulátor vozidla a preskúšajte funkčnosť vyhrievania sedadla.

Schéma zapojenia

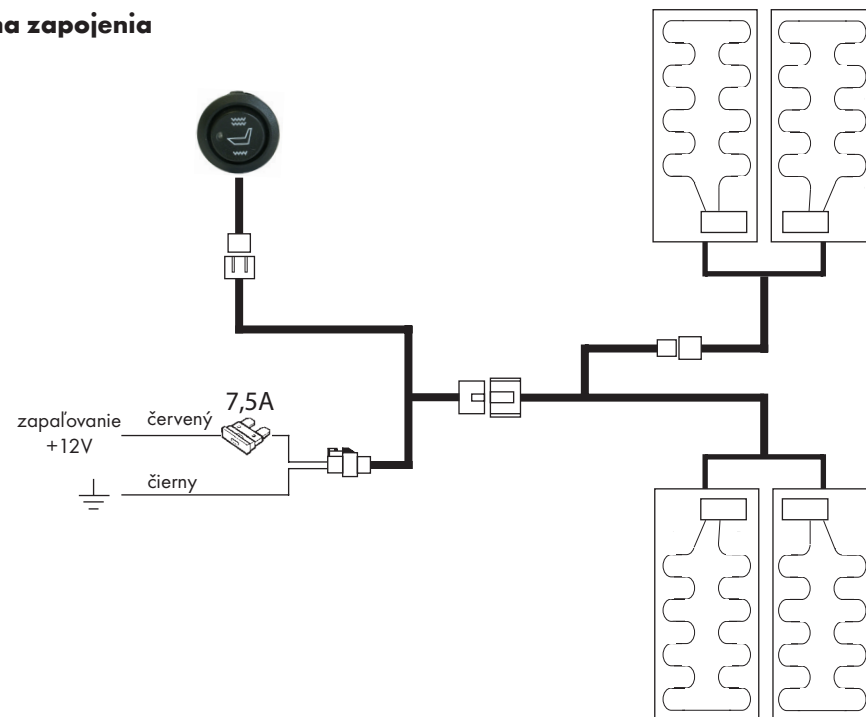

Obsluha zariadenia

Vyhrievanie SEAT HEATER poskytuje užívateľovi dva stupne ohrevu. Vysoký a nízky. Pri vysokom ohreve vyhrievanie pracuje do teploty 45°C . Po prekročení tejto teploty termostat preruší vyhrievanie a znova zopne až po klesnutí pod hraničnú teplotu. Pri nízkom ohreve vyhrievanie pracuje do teploty 35°C . Po prekročení tejto teploty termostat preruší vyhrievanie a znova zopne až po klesnutí pod hraničnú teplotu.



- vyhrievanie vypnuté



- vysoký ohrev. Kontrolka na prepínači svieti na žltó



- nízky ohrev. Kontrolka na prepínači svieti na zeleno

TECHNICKÉ PARAMETRE

Napájacie napätie	12V +/- 25%
Pracovná teplota	-30°C až 70°C
Maximálny prúdový odber	3,8 A
Vypínacia teplota - vysoký ohrev	45°C
Vypínacia teplota - nízky ohrev	35°C